

MUEBLE 8

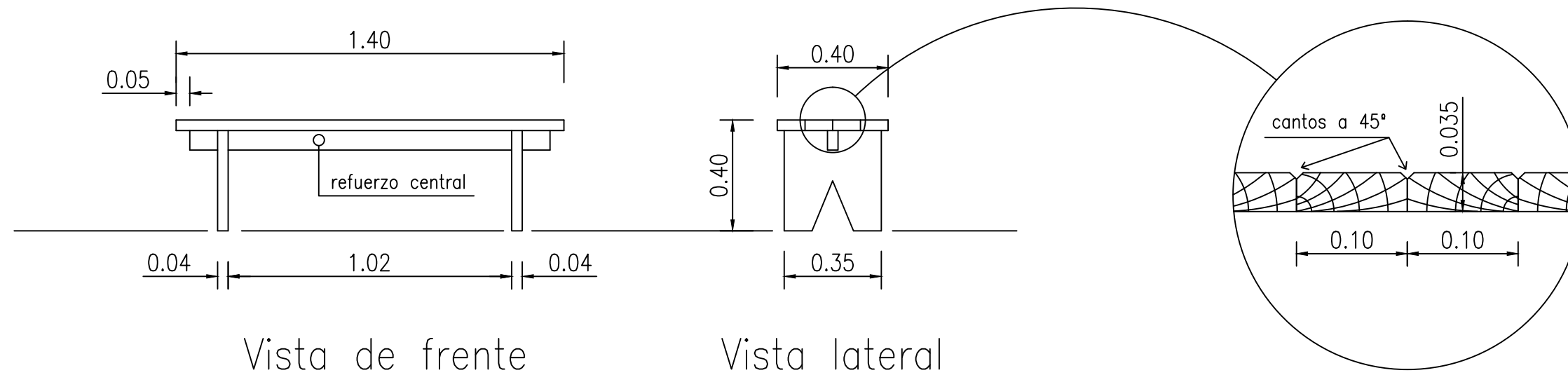

Vista de frente

Vista lateral

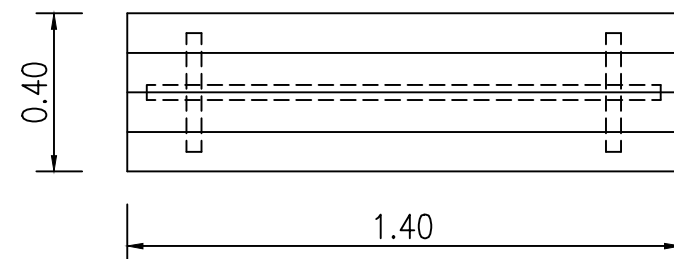

Planta

REFERENCIAS:

- * PATAS de UNA PIEZA de MADERA MACIZA ESPESOR 0.038m. CON LA FORMA SEGUN EL CROQUIS.
- * REFUERZO LONGITUDINAL de MADERA 3,8x5 cm. ENCASTRA-DOS EN LAS PATAS.
- * ASIENTO CONFORMADO POR TABLAS de MADERA DURA de 1½"x4" CEPILLADAS CON LOS CANTOS EN BORDES SUPERIORES, ATORNILLADAS A PLANCHUELA de HIERRO COLOCADA SOBRE LAS PATAS.
- * TERMINACION del CONJUNTO CON 3 MANOS de PINTURA EPOXI BLANCA

UNC

UNIVERSIDAD NACIONAL DEL CENTRO
DE LA PROVINCIA DE BUENOS AIRES
DIRECCIÓN GENERAL DE OBRAS Y PROYECTOS

13

15

OBRA :

RESIDENCIA UNIVERSITARIA
AMOBLAMIENTO

PLANO :

MUEBLE 8 - BANCO VESTUARIO