

# MUEBLE 14

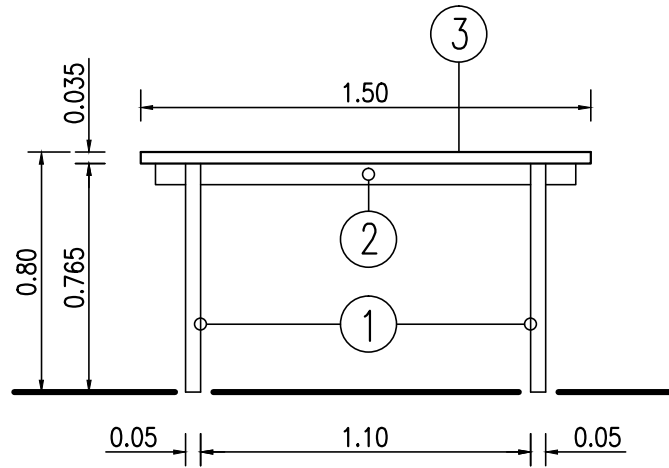

Vista de frente

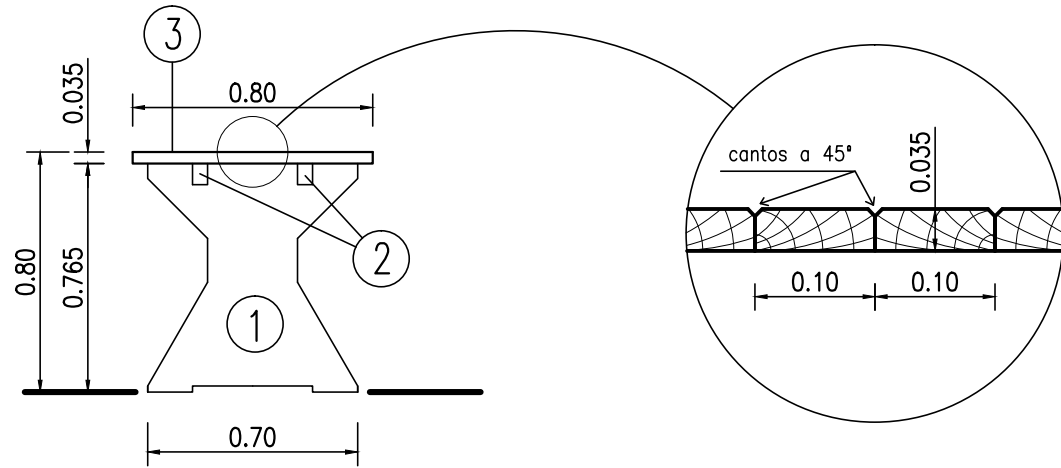

Vista lateral

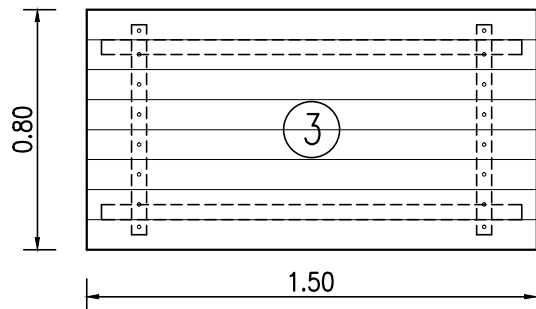

Planta

## REFERENCIAS:

- \* PATAS INTEGRALES de HORMIGON PREFABRICADO ESPESOR 0.05m. CON LA FORMA SEGUN EL CROQUIS. CON ARMADURA de HIERRO.
- \* REFUERZOS LONGITUDINALES de HORMIGON ARMADO 5x7 cm. ENCASTRADOS EN LAS PATAS.
- \* MESA CONFORMADA POR TABLAS de MADERA DURA de 1½"x4" CEPILLADAS CON LOS CANTOS EN BORDES SUPERIORES, ATORNILLADAS A PLANCHUELA de HIERRO COLOCADA SOBRE LAS PATAS.
- \* TERMINACION de MADERA CON 3 MANOS de PINTURA EPOXI BLANCA

	UNIVERSIDAD NACIONAL DEL CENTRO DE LA PROVINCIA DE BUENOS AIRES UNIDAD EJECUTORA de OBRAS - TANDIL	1
		2
OBRA : RESIDENCIA UNIVERSITARIA AMOBLAMIENTO		
PLANO : MUEBLE 14 - MESA EXTERIOR		