

MUEBLE 12

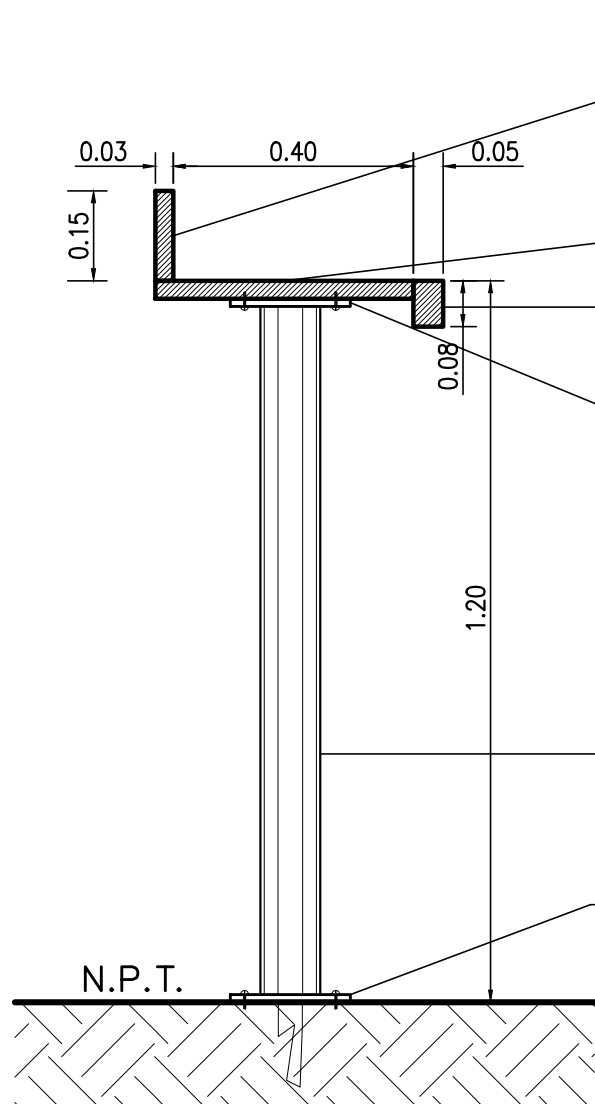

Corte detalle 1-1'

ZOCALO e= 30 mm EN PLACA DE MDF (FIBROFACIL) REVESTIDA EN MELAMINA de ALTA RESISTENCIA COLOR BLANCO

MESADA e= 30 mm EN PLACA DE MDF (FIBROFACIL) REVESTIDA EN MELAMINA de ALTA RESISTENCIA COLOR BLANCO

FRENTIN DE 2" x 3" EN MADERA MACIZA GUATAMBU LUSTRADA SIN NUDOS.

PLANCHUELA DE HIERRO 0.20 x 0.20 m PARA SUJECION DE BARRA DE MADERA

3 CAÑOS DE HIERRO NEGRO DE 4" DE DIAMETRO CONVERTIRDOR ANTIOXIDO Y DOS MANOS DE PREPINTADO CON DOS MANOS DE PINTURA EPOXI COLOR A DEFINIR POR LA U.E.O. SOLDADO A PLANCHUELA

PLANCHUELA DE HIERRO 0.20 x 0.20 m FIJADA A PISO MEDIANTE TORNILLOS Y GRAMPAS DE AMURE SOLDADAS A LA MISMA

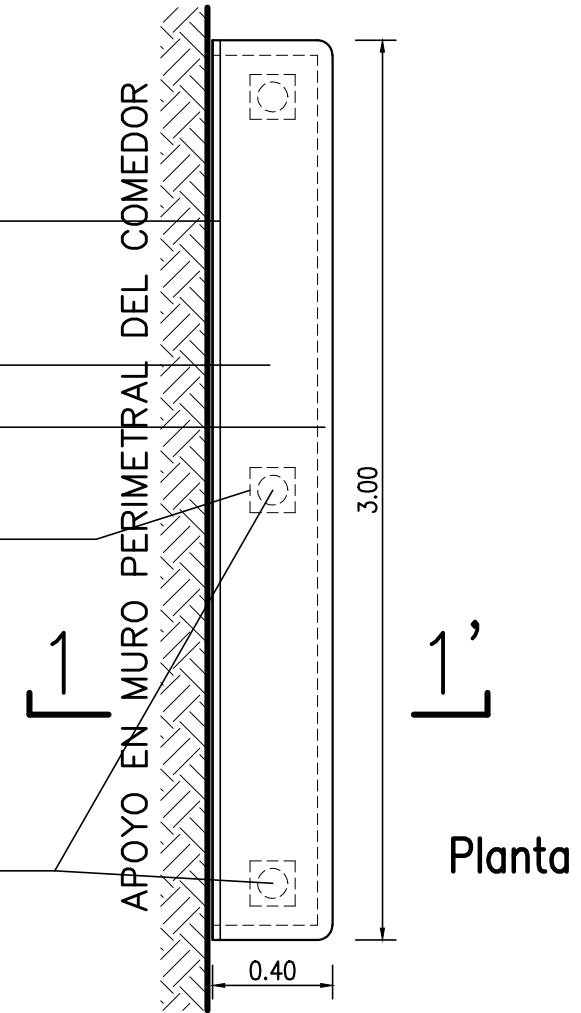

Planta

	UNIVERSIDAD NACIONAL DEL CENTRO DE LA PROVINCIA DE BUENOS AIRES UNIDAD EJECUTORA de OBRAS - TANDIL	11 15
	OBRA : RESIDENCIA UNIVERSITARIA AMOBLAMIENTO	
PLANO : MUEBLE 12 - BARRA COMEDOR		